

ISTRUZIONI D'USO

FRIGGITRICE AD ARIA CALDA

COMPONENTI

- Friggitrice ad aria calda
- Manuale

SPECIFICAZIONI TECNICHE

- Tensione nominale: 220 – 240V
- Frequenza nominale: 60Hz
- Potenza nominale: 1300W
- Capacità dell'inserto recipiente: 2.6L
- Capacità totale: 3.6L
- Dimensioni: 21 x 25.5 x 32 cm
- Materiale: PP / ABS / acciaio inossidabile

COME USARE

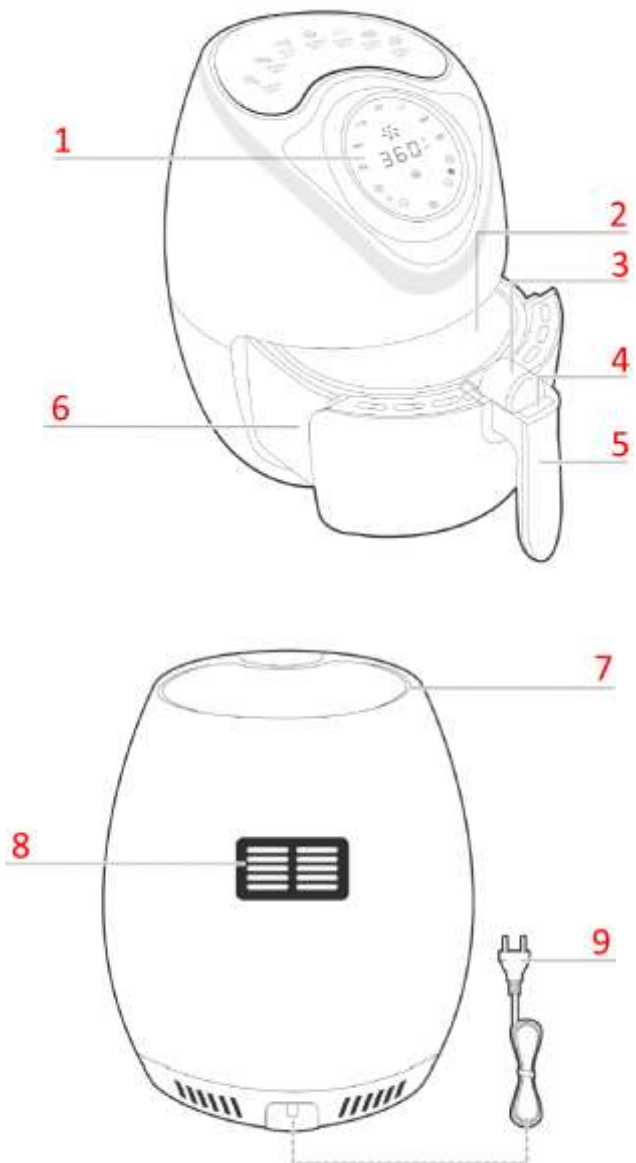

- (1) Pannello di controllo
- (2) Cestello
- (3) Cover di protezione
- (4) Pulsante di sgancio del cestello
- (5) Impugnatura
- (6) Recipiente
- (7) Ingresso dell'aria
- (8) Prese di aerazione
- (9) Cavo di alimentazione

ISTRUZIONI







○ PREPARAZIONE

NOTA: Pulire il cestino e la pentola con acqua calda, sapone per piatti e una spugna non abrasiva prima del primo utilizzo. Pulire l'interno e l'esterno dell'apparecchio con un panno pulito e umido. Assicurarsi che tutti gli adesivi e le etichette di imballaggio siano stati rimossi.

- Posizionare l'apparecchio su una superficie piana, stabile e orizzontale e inserire il cavo in una presa elettrica.
- Assicurarsi che il cavo di alimentazione abbia una lunghezza sufficiente per raggiungere con facilità la presa elettrica.
- Assicurarsi che l'apparecchio sia posizionato in un'area ben ventilata, lontano da superfici calde e materiali combustibili, e che il cavo non passi davanti alle prese d'uscita dell'aria.
- Posizionare il cestello in rete nel recipiente e fissarlo in posizione. Reinserire il recipiente con l'inserto a rete nell'unità base della friggitrice.

- Premere il pulsante On/Off per accendere l'apparecchio.
- Preriscaldare l'apparecchio per 3 minuti impostando la funzione timer prima di porre cibo nel cestello.

○ FRITTURA

Cibi	Tempo di frittura (min.)	Temperature (°C)
	15-20 min.	200
	20-25 min.	180
	8-15 min.	165
	30-40 min.	165
	20-25 min.	180
	10-15 min.	200
	10-15 min.	180

Modalità preselezionate: PATATINE FRITTE, COSTOLETTE, GAMBERETTI, COTTURA, POLLO, BISTECA, PESCE.

Pulsante On/Off: L'unità si spegne 20 secondi dopo aver premuto questo pulsante. Non è necessario scollegare l'unità dalla corrente elettrica per spegnerla.

Si prega di attendere circa 30 minuti dopo lo spegnimento della friggitrice ad aria perché si raffreddi.



- (1) Alzare la temperatura
- (2) Abbassare la temperatura
- (3) Modalità preselezionate
- (4) Pulsante On/off
- (5) Accorciare il tempo di frittura
- (6) Prolungare il tempo di frittura

1. Estrarre con cautela il recipiente dalla friggitrice ad aria e posizionarlo su una superficie stabile e piana.
2. Mettere gli ingredienti nel cestello a rete. Assicurarsi che il cestello sia ben inserito nel recipiente.

NOTA: Non riempire troppo il cestello. Riempire il cestello solo fino all'indicazione MAX.

3. far scorrere il recipiente nell'unità base dell'apparecchio ed assicurarsi che sia fissato bene in posizione.

4. Impostare la temperatura e il timer scegliendo le impostazioni desiderate.
 - È possibile utilizzare le funzioni di scelta rapida/preimpostate e regolare secondo necessità con i pulsanti del timer e della temperatura.
5. Premere il pulsante On/Off per cominciare la frittura.
6. Alcuni ingredienti richiedono di essere scossi o girati durante la cottura.
 - Per scuotere gli ingredienti, rimuovere il recipiente dall'apparecchio e scuoterlo sopra il lavandino.
 - Non premere il pulsante di sgancio sull'impugnatura.
 - Reinscrivere il recipiente all'interno dell'apparecchio.
7. Quando il timer segnala »0«, significa che è trascorso il tempo di preparazione impostato.
8. Premere il pulsante di rilascio per estrarre il cestello.

NOTA: Assicurarsi di posizionare il cestello su una superficie stabile, lontano da oggetti combustibili.

○ NOTE PER LA FRITTURA

- Agitare il cibo durante la cottura può aiutare a prevenire una frittura irregolare.
- Non friggere cibi troppo grassi nella friggitrice ad aria.

- È possibile utilizzare una leggera quantità di olio per rendere il cibo croccante, ma non aggiungere una quantità eccessiva di olio o grasso per friggere.
- Si prega di utilizzare una teglia da forno all'interno del cestino se si desidera cuocere torte, quiche o ingredienti ripieni o fragili.
- Scollegare sempre l'apparecchio quando si finisce di friggere. Non spostare o conservare l'apparecchio finché non si è completamente raffreddato.

○ PULIZIA E MANUTENZIONE

- Pulire sempre la friggitrice ad aria dopo che si è completamente raffreddata.
- Scollegare la friggitrice ad aria prima della pulizia.
- Non utilizzare detergenti forti o corrosivi per pulire questo apparecchio.
- Utilizzare un panno morbido per pulire la friggitrice ad aria. Non utilizzare un panno umido.
- Non pulire il recipiente, il cestino e l'interno dell'apparecchio con utensili da cucina in metallo o materiali abrasivi, poiché potrebbero danneggiare il rivestimento protettivo.
- Pulire il recipiente e il cestello con acqua, un po' di detersivo per piatti e una spugna non abrasiva. Il recipiente e il cestino sono lavabili in lavastoviglie.

RISOLUZIONE DEI MALFUNZIONAMENTI

Malfunzionamento	Analisi	Soluzioni
La friggitrice ad aria non funziona.	L'apparecchio non è connesso alla rete elettrica/il cavo non è inserito bene nella presa.	Inserire il cavo di alimentazione nella presa elettrica.
	Timer/la modalità non è impostata.	Impostare il timer e premere il pulsante On/Off per accendere l'apparecchio.
	Il recipiente non è fissato bene in posizione.	Estrarre il recipiente e reinserirlo.
Gli ingredienti non sono fritti abbastanza.	Troppi ingredienti nel cestello.	Mettere nel recipiente piccole quantità; piccole porzioni di cibo friggeranno più velocemente e in modo più uniforme.
	La temperatura impostata è troppo bassa.	Alzare la temperatura.
Gli ingredienti non sono fritti uniformemente.	Cibo a pezzi grandi o ingredienti che sovrappongono l'uno sull'altro possono essere fritti uniformemente.	Alcuni ingredienti richiedono di essere scossi o girati a meta cottura.
	Gli ingredienti non sono freschi o preparati correttamente.	Assicurarsi di utilizzare ingredienti freschi e prepararli correttamente per la frittura (come il risciacquo dell'amido dalle patate).
Gli snack fritti non sono croccanti.	Non tutti gli ingredienti sono adatti alla preparazione ad aria calda.	Aggiungi leggermente l'olio sugli snack o usa snack pronti per la preparazione nella friggitrice ad aria calda.
Il recipiente non scivola nella friggitrice in posizione corretta.	Il cestello è riempito troppo.	Riempire il cestello solo fino all'indicazione MAX.
	Il cestello non è fissato bene nel recipiente.	Inserire il cestello nel recipiente e premere fino a sentire un click.
Dall'apparecchio esce del fumo bianco.	Il cibo nella friggitrice è troppo grasso.	L'emissione di fumo bianco, quando si friggono cibi grassi in friggitrice ad aria calda, è normale ed è OK.
	Il recipiente contiene residui di grasso dalla precedente frittura.	Assicurarsi di pulire correttamente il recipiente dopo ogni utilizzo.

IMPORTANTE

○ CONSIGLI DI SICUREZZA

- Assicurarsi di seguire tutte le istruzioni e le avvertenze di sicurezza.
- Tenere l'apparecchio e il relativo cavo lontano dalla portata di bambini incustoditi e le persone con disabilità.
- NON utilizzare questo apparecchio se si dispone di pacemaker, apparecchi acustici o dispositivi medici simili. Si prega di consultare un medico autorizzato prima di utilizzare questo apparecchio.
- NON permettere ai bambini di giocare con questo apparecchio.

○ AVVERTENZE

1. L'uso improprio può causare danni a cose o persone.
2. Non riempire la friggitrice con olio o grasso. Questo apparecchio utilizza la circolazione dell'aria calda.
3. Non collocare l'apparecchio su o vicino a materiali combustibili come tovaglie, tende, ecc.
4. Non toccare o coprire le prese di uscita dell'aria di questo apparecchio mentre è in funzione.
5. Non coprire l'ingresso dell'aria quando l'apparecchio è in funzione.
6. Non tentare di riparare l'apparecchio da soli. Eventuali riparazioni devono essere eseguite da un professionista autorizzato.

7. Non utilizzare l'apparecchio al di fuori della tensione corretta (AC 220-240V).
8. Non utilizzare l'apparecchio in caso di danni alla spina, al cavo principale o all'apparecchio.
9. Non esporre la spina o il cavo a temperature elevate.
10. Se il cavo di alimentazione diventa caldo, spegnere l'apparecchio.
11. Non staccare la spina dalla corrente elettrica con le mani bagnate.
12. Non muovere o scuotere l'apparecchio durante il funzionamento.
13. Non inserire metallo o altro materiale conduttivo sul fondo del cestello, poiché ce il rischio di scosse elettriche.
14. Non immergere l'apparecchio in acqua, sciacquarlo sotto il rubinetto o conservarlo in posti umidi (questo non si riferisce al cestello rimovibile).
15. Non posizionare il cavo di alimentazione vicino alle prese d'aria mentre l'apparecchio è in funzione.
16. Non tenere il cavo di alimentazione collegato alla corrente elettrica quando l'apparecchio non è in funzione.
17. Non utilizzare l'apparecchio con un timer esterno o un sistema di controllo remoto.
18. Non inserire nella friggitrice oggetti infiammabili come carta o plastica.
19. Non mettere in funzione se la spina non è inserita correttamente nella presa di corrente.
20. Non accendere l'apparecchio se il cestello o il recipiente non è inserito/posizionato correttamente.
21. Non utilizzare questo prodotto se si notano problemi durante il funzionamento.
22. Questo apparecchio richiede una presa con una corrente di sicurezza separata. Non collegare alla stessa presa di corrente altri apparecchi, per non correre il rischio di danneggiare la presa di corrente o di provocare un incendio.
23. Pulire il cavo di alimentazione, la spina o la presa se c'è polvere o acqua. Non collegare il cavo di alimentazione se bagnato o se ci sono particelle di polvere sulla presa o sul cavo.
24. Lasciare circa 30 centimetri di spazio libero intorno all'apparecchio durante il funzionamento. Non coprire mai l'apparecchio con altri oggetti.
25. Fare attenzione al vapore caldo e all'aria calda che fuoriesce dalla friggitrice ad aria durante l'uso e durante la rimozione dei cibi.
26. Questo apparecchio è stato progettato esclusivamente per uso domestico.
27. Al termine del utilizzo di questo apparecchio, assicurarsi che il timer dell'apparecchio sia impostato su »0« e che l'apparecchio sia scollegato.
28. Scollegare immediatamente la friggitrice ad aria se si nota l'emissione di fumo scuro, attendere che il fumo si disperda e l'apparecchio si raffredda prima di aprire la friggitrice.

GARANZIA

La garanzia è valida per 24 mesi. È possibile richiederla a DFVU d.o.o., Liparjeva 6a, 1234 Mengeš, Slovenia, per una sostituzione del prodotto o per un rimborso. Inviarci il numero di ordine e la data nell'email, disponibile cliccando sul nostro logo nell'angolo in basso a destra. Il prodotto ha una durata di 24 mesi dalla data di acquisto.



	<p>Simbolo di smaltimento e riciclaggio - RAEE. Il simbolo RAEE indica che il prodotto va smaltito in conformità con la direttiva UE 2012/19/UE sui rifiuti di apparecchiature elettriche ed elettroniche (RAEE). Ha lo scopo di evitare lo smaltimento improprio di questo prodotto e di promuovere il riutilizzo e il riciclaggio.</p>
---	--